

# beurer FM 150



**CS** Přístroj pro lymfatickou masáž  
Návod k použití .....2

**SK** Tréner žíl  
Návod na obsluhu..... 13

## Obsah

1. Použití v souladu s určením .....	4	7. Čištění a uložení .....	10
2. K seznámení .....	4	7.1 Čištění manžet na nohy .....	10
3. Bezpečnostní pokyny .....	4	7.2 Uložení .....	10
4. Popis přístroje .....	7	8. Likvidace .....	10
5. Uvedení do provozu .....	7	9. Co dělat v případě problémů? .....	11
5.1 Použití s bateriemi .....	7	10. Technické údaje .....	11
5.2 Použití s adaptérem .....	7	11. Síťový adaptér .....	11
6. Použití .....	8	12. Záruka/servis .....	12
6.1 Zahájení masáže .....	8		
6.2 Ukončení masáže .....	9		

### Vážená zákaznice, vážený zákazník,

jsme rádi, že jste si vybrali výrobek z našeho sortimentu. Naše značka je synonymem pro vysoce kvalitní, důkladně vyzkoušené výrobky k použití v oblastech určování energetické spotřeby, hmotnosti, krevního tlaku, tělesné teploty, srdečního tepu, pro jemnou manuální terapii, masáže, vzduchovou terapii, péči o krásu i o dítě.

S pozdravem  
Váš tým Beurer



















**Přečtěte si pečlivě tento návod k použití, uschovejte ho pro pozdější použití, poskytněte ho i ostatním uživatelům a řiďte se pokyny, které jsou v něm uvedené.**

## **VAROVÁNÍ**

- Příklad je určen pouze pro použití v domácím/soukromém prostředí, ne v komerční oblasti.
- Tento přístroj mohou používat děti starší 8 let i osoby se sníženými fyzickými, smyslovými či mentálními schopnostmi nebo s nedostatkem zkušeností a znalostí, pokud jsou pod dohledem nebo pokud byly poučeny ohledně bezpečného používání přístroje a pokud chápou z toho vyplývající rizika.
- Děti si s přístrojem nesmějí hrát.
- Čištění a uživatelskou údržbu nesmějí provádět děti bez dohledu.
- Příklad nepoužívejte, jestliže vykazuje závady nebo řádně nefunguje. V takovém případě se ihned obraťte na zákaznický servis.
- Opravy mohou provádět jen zákaznické servisy nebo autorizovaní prodejci.
- Jestliže dojde k poškození napájecího kabelu u tohoto přístroje, musíte ho odstranit. Pokud ho nelze vyjmout, musíte zlikvidovat přístroj.

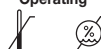
## Vysvětlení symbolů

V návodu k použití a na přístroji jsou uvedeny tyto symboly:

	<b>VAROVÁNÍ</b> Varovné upozornění na nebezpečí poranění nebo riziko ohrožení zdraví	<b>Transportation</b> 	Přípustná teplota a vlhkost vzduchu při přepravě
	<b>POZOR</b> Bezpečnostní upozornění na možné poškození přístroje/příslušenství.		Síťový napáječ
	<b>Upozornění</b> Upozornění na důležité informace	<b>IP 21</b>	Ochrana proti vniknutí cizích těles $\geq 12,5$ mm a proti svisle kapající vodě.
	Dodržujte návod k použití.		Stejnoseměrný proud
	Výrobce		Sériové číslo
	Třída ochrany II		Nízkofrekvenční elektromagnetické záření
	Příložná část typu BF		Vhodné pouze pro používání ve vnitřních prostorách
<b>Operating</b> 	Přípustná provozní teplota a vlhkost vzduchu		Likvidace podle směrnice o odpadních elektrických a elektronických zařízeních (OEEZ)
<b>Storage</b> 	Přípustná teplota a vlhkost vzduchu při skladování	<b>EAC</b>	Certifikační značka pro výrobky, které jsou vyváženy do Ruské federace a do Společenství nezávislých států.
	Obal zlikvidujte ekologicky.	<b>CE</b> 0483	Značka CE potvrzuje shodu se základními požadavky směrnice 93/42/EHS pro zdravotnické prostředky.

## Obsah balení

Zkontrolujte, zda je obsah balení uložen v neporušeném obalu a zda je kompletní. Před použitím se ujistěte, zda přístroj pro lymfatickou masáž a jeho příslušenství nevykazují žádná viditelná poškození a zda jsou odstraněny veškeré obaly. V případě pochybností přístroj nepoužívejte a obraťte se na prodejce nebo uvedenou servisní linkou.

- 1 x manžeta na pravou nohu
- 1 x manžeta na levou nohu
- 2 x vzduchové hadičky
- 1 x ruční ovládač
- 1 x úložné pouzdro
- 4 x baterie AA (1,5 V)
- 1 x síťový adaptér
- 1 x tento návod k použití

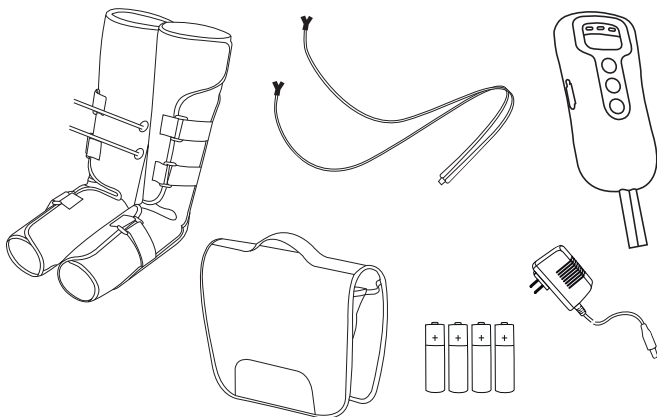

## 1. Použití v souladu s určením

Přístroj pro lymfatickou masáž používejte výhradně na lidských nohou. Přístroj pro lymfatickou masáž je určen pouze k **osobnímu** použití. Přístroj pro lymfatickou masáž **NENÍ** určen pro komerční účely. Nemůže nahradit lékařské ošetření.

### **VAROVÁNÍ**

Používejte tento přístroj pouze k účelu, ke kterému byl vytvořen, a způsobem uvedeným v tomto návodu. Jakékoliv neodborné použití může být nebezpečné! Výrobce neručí za škody vzniklé neodborným nebo nevhodným používáním.

### **Pokyny k použití**

- Ke zlepšení venózní cirkulace.
- K prevenci vzniku křečových žil a metličkových varixů.
- K odstranění otoků a pocitu těžkých nohou.
- K léčbě svalového napětí po sportovní činnosti.
- K léčbě sportovních úrazů, např. naraženin nebo podvrtnutí.
- K léčbě krevních výronů.

**Místo použití:** v uzavřených místnostech

## 2. K seznámení

Kdo tento problém nezná: Po dlouhém, náročném dnu máte pocit, že jsou vaše nohy těžké a nateklé. Je to následkem nedostatečného pohybu nebo jednostranného namáhání nohou delší dobu (např. dlouhé sezení v kanceláři, létání na dlouhé vzdálenosti nebo dlouhé stání).

Těmto symptomům můžete účinně předcházet s přístrojem pro lymfatickou masáž pomocí revitalizující kompresní masáže. Tato kompresní masáž působí tímto způsobem: U slabých nebo nemocných žil se žilní chlopně nezavírají. Krev sedá dolů. Tlakem kompresní masáže se funkce žil opět obnovuje. Podporuje se tok krve směrem k srdci. Revitalizující kompresní masáž používá dvě manžety na nohy se zabudovanými vzduchovými polštářky, které se nafukují a vyfukují, čímž stimulují oběh krve. Díky plynule nastavitelné regulaci masáže / stlačeného vzduchu lze přístroj pro lymfatickou masáž individuálně nastavit podle vašich potřeb.

Pomocí střídavého nafukování manžet na nohy lze snížit otoky a odstranit pocit těžkých nohou. Dále lze zmírnit napětí ve svalech na chodidlech a lýtkách. Lze předcházet vzniku křečových žil a metličkových varixů. Navíc přístroj zlepšuje venózní cirkulaci a obnovuje funkci žil.

Manžety na nohy jsou pohodlné a díky suchým zipům se vždy dobře přizpůsobí vašim nohám. Kompaktní tvar a dodávaná taška zajišťují pohodlné používání masážního přístroje pro lymfatickou masáž doma i na cestách.

### **Upozornění**

Přístroj pro lymfatickou masáž je po očištění manžet na nohy schopen opětovného použití.

## 3. Bezpečnostní pokyny

Nedodržení dále uvedených pokynů může způsobit škody na zdraví nebo věcné škody.

### **VAROVÁNÍ**

Obalový materiál nenechávejte v dosahu dětí. Hrozí nebezpečí udušení.

### **VAROVÁNÍ**

**Nepoužívejte** přístroj pro lymfatickou masáž

- v případě chorobných změn nebo zranění nohou (např. pokud máte lámavé kosti, otevřené rány apod.),
- během těhotenství,
- během spánku,
- u zvířat,
- při činnostech, při kterých by mohla hrozit nepředvídaná reakce,

- po požití substancí, které mají za následek omezenou schopnost vnímání (např. bolest utišující léky, alkohol),
- déle než 30 minut (nebezpečí přehřátí) a před dalším použitím nechejte přístroj alespoň 20 minut zchladnout,
- u akutních pacientů nebo osob, které jsou v lékařské péči.

**Pokud si nejste jisti, zda je přístroj pro lymfatickou masáž pro vás vhodný, zeptejte se svého lékaře.**

**Před použitím přístroje pro lymfatickou masáž se obraťte na svého lékaře především tehdy,**

- pokud trpíte těžkou chorobou nebo jste prodělali operaci dolních končetin,
- pokud máte kardiostimulátor, implantáty nebo jiné pomocné prostředky,
- pokud máte trombozu nebo podezření na ni,
- pokud máte cukrovku,
- pokud máte bolesti nejasného původu,
- pokud trpíte akutním zánětem,
- pokud trpíte poruchami srdeční činnosti ve spojení s vodou v dolních končetinách,
- pokud trpíte pokročilým onemocněním tepen,
- pokud máte plicní edém,
- pokud máte vysoký krevní tlak,
- pokud máte zhoubné nádory.

## VAROVÁNÍ

- Tento produkt se nesmí používat s vysokofrekvenčními přístroji, aby se zabránilo popáleninám nebo hmotným škodám.
- Biologická kompatibilita. Žádný z materiálů, se kterými pacient nebo uživatel přichází do kontaktu, není nepřijatelně rizikový. Naše produkty se skládají z obecně běžných materiálů.
- Nedotýkejte se stejnosměrného síťového adaptéru, abyste vyloučili úrazy elektrickým proudem.
- Během používání mějte ovládač blízko u sebe.
- Zacházejte s přístrojem opatrně, aby nespadol na zem a neporanil vás.
- Před použitím tohoto produktu by se měly s lékařem poradit tyto osoby: těhotné, menstrující ženy, osoby s citlivou pleť, srdečními nemocemi, neobvyklým krevním tlakem, zhoubnými nádory, cévním onemocněním, akutními chorobami nebo osoby v lékařské péči.
- Osoby s poruchami sensibilizace kůže nebo takové osoby, které necítí tlak, tento přístroj nesmí používat.
- Nepoužívejte tento produkt při koupání nebo během spánku.
- Pacienti s krvácením do mozku: Nepoužívejte produkt u pacientů v nestabilním stavu. Pacienti se sekundárním onemocněním by měli tento produkt používat pod dozorem lékaře.
- Pacienti s hnisavými záněty, akutní sepsí a maligní hypertermií tento produkt nesmějí používat.
- Pacienti s akutním kardiovaskulárním onemocněním tento produkt nesmějí používat.
- Produkt používejte pouze na nohy a chodidla. Pacienti s kožním onemocněním nohou nebo chodidel by tento produkt neměli používat.
- Při používání tohoto produktu nechodte ani se jinak nepohybuje, protože by to mohlo vyvolat zdravotní obtíže. Navíc byste tím mohli poškodit přístroj.
- Nepoužívejte tento produkt u dětí nebo osob s poruchami vědomí.
- Pokud by produkt vyvolal u uživatele zdravotní obtíže, je nutné terapii ihned přerušit a vyhledat lékaře.
- Nepoužívejte tento produkt společně s jinými lékařskými elektrickými přístroji, např. kardiostimulátory, umělými mimotělními oběhy nebo život udržujícími elektrickými přístroji, elektrickými kardiografy a jinými lékařskými elektroaparáty. Nerespektování tohoto upozornění by mohlo ohrozit uživatele.
- Tento produkt nerozebírejte, neopravujte ani nijak neměňte, abyste zabránili chybné funkci nebo úrazu elektrickým proudem.
- Pro nouzové případy by se měl tento produkt umístit tak, aby bylo možné snadno posunout konektor do strany.

## POZOR

- Pokud zákazník používá tento produkt společně s vysokofrekvenčními chirurgickými přístroji, může dojít k poškození produktu. Jestliže budete produkt používat v blízkosti (1 m) terapeutických krátkovlnných nebo mikrovlnných přístrojů, nemusí produkt fungovat spolehlivě.
- Bez svolení výrobce neprovádějte žádné změny přístroje.
- Odpojte přístroj po použití nebo v případě, že jej nepoužíváte, od elektrické sítě.
- Nepoužívejte tento produkt v místech s vysokými teplotami, nebezpečím vznícení, elektromagnetickým zářením nebo vysokou vlhkostí vzduchu.

## **VAROVÁNÍ: Zasažení elektrickým proudem**

Jako každý elektrický přístroj vyžaduje i tento přístroj pro lymfatickou masáž opatrné a rozvážené používání, aby se zabránilo úrazům elektrickým proudem.

Přístroj pro lymfatickou masáž proto

- používejte pouze s dodávaným síťovým adaptérem a pod napětím, které je uvedeno na výrobním štítku,
- nepoužívejte nikdy, pokud přístroj pro lymfatickou masáž nebo jeho příslušenství vykazují viditelné závady,
- nepoužívejte při bouřce.

Přístroj pro lymfatickou masáž ihned vypněte, pokud dojde k závadám nebo provozním poruchám, a odpojte ho od sítě. Netahejte za síťový kabel nebo za přístroj, pokud chcete vytáhnout adaptér ze zásuvky. Přístroj nikdy nedržte nebo nenoste za napájecí kabel. Dbejte na dostatečnou vzdálenost mezi kabelem a teplým povrchem přístroje. Kabel nikam neupínejte, nelámejte ho, ani ho nezamotávejte. Nezapichujte dovnitř žádné jehly nebo ostré předměty. Za žádných okolností neotevírejte ruční ovládač.

Zajistěte, aby se přístroj, ruční ovládač a kabel nedostaly do kontaktu s vodou, párou nebo jinými kapalinami. Používejte přístroj proto jen v suchých vnitřních prostorách (např. NIKDY ve vaně, sauně).

Nikdy nesahejte po přístroji pro lymfatickou masáž, když spadne do vody. Ihned vytáhněte síťový adaptér ze zásuvky.

Přístroj pro lymfatickou masáž nikdy nepoužívejte, pokud přístroj nebo jeho příslušenství vykazují viditelné závady. Přístroj nevystavujte nárazům a dávejte pozor, aby vám nevypadl z rukou.

## **VAROVÁNÍ: Opravy**

Opravy elektrických přístrojů mohou provádět jen odborníci. Neodborné opravy mohou být pro uživatele velmi nebezpečné. Pokud je třeba přístroj opravit, obraťte se na náš zákaznický servis nebo autorizovaného prodejce.

## **VAROVÁNÍ: Nebezpečí požáru**

Při používání přístroje v rozporu s jeho určením, popř. při nedodržování tohoto návodu k použití, může za jistých okolností dojít ke vzniku požáru!

Přístroj proto

- nikdy nezakrývejte, např. dekou, polštářem, ...
- nikdy nepoužívejte v blízkosti benzínu nebo jiných lehce vznětlivých látek.

## **VAROVÁNÍ: Baterie**

- Pokud by se tekutina z článku baterie dostala do kontaktu s pokožkou nebo očima, opláchněte postižené místo vodou a vyhledejte lékaře.
- Nebezpečí spolknutí! Malé děti by mohly baterie spolknout a udusit se. Baterie proto uchovávejte mimo dosah dětí!
- Dbejte na označení polarit plus (+) a minus (-).
- Pokud baterie vyteče, použijte ochranné rukavice a vyčistěte přihrádku na baterie suchou utěrkou.
- Nebezpečí výbuchu! Baterie nevhazujte do ohně.
- V případě, že nebudete přístroj delší dobu používat, vyjměte baterie z přihrádky na baterie.
- Vyměňujte vždy všechny baterie zároveň.
- Nepoužívejte dobíjecí akumulátory!
- Baterie se nesmí rozebírat, otevírat nebo drtit.

## **POZOR: Manipulace**

Přístroj je třeba vypnout a vytáhnout ze zásuvky po každém použití a před každým čištěním.

- Dbejte na to, aby nebyly vzduchové hadičky zalomené.
- Nikdy si plnou vahou nesedejte nebo nestoupejte na manžety na nohy. Na manžety na nohy nebo na ruční ovládač nepokládejte žádné předměty.
- Chraňte přístroj před vysokými teplotami.

## 4. Popis přístroje

1. Přívod vzduchu („in“)
2. Síťová přípojka
3. Výstup vzduchu
4. Vypínač
5. Tlačítko pro výstup vzduchu
6. Tlačítko pro zastavení přístroje\*
7. Tlačítko pro časovač 10/20/30 min.
8. Vzduchové hadičky
9. Přípojka pro vzduchové hadičky

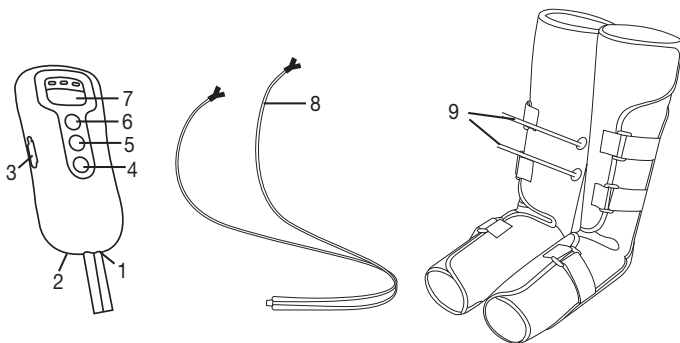

(\*Tlačítko pro zastavení přístroje přeruší nafukování v případě nepříjemného a vysokého tlaku)

## 5. Uvedení do provozu

- Odstraňte obal.
- Odstraňte modrý ochranný obal na suchých zipech u manžet na nohy.
- Zkontrolujte, zda přístroj, síťový adaptér nebo kabel nejsou poškozeny.
- Přístroj pro lymfatickou masáž můžete používat s bateriemi (4 baterie typu AA 1,5 V, alkalické baterie LR06) nebo s dodávaným síťovým adaptérem.

### 5.1 Použití s bateriemi

1. Otevřete přihrádku na baterie na zadní straně ručního ovládače.
2. Vložte čtyři baterie typu 1,5 V AA (alkalické, typu LR06). Bezpodmínečně dbejte na to, aby byly baterie vloženy podle označení se správným pólováním. Dbejte na grafické znázornění v přihrádce na baterie. Nepoužívejte dobíjecí akumulátory.
3. Zavřete kryt přihrádky na baterie tak, aby slyšitelně a viditelně zapadl do správné polohy.

### 5.2 Použití s adaptérem

#### Upozornění

Než začnete přístroj používat s adaptérem, ujistěte se, že v ručním ovládači nejsou žádné baterie.

1. Připojte adaptér k ručnímu ovládači podle obrázku.
2. Zasuňte druhý konec adaptéru do vhodné zásuvky.
3. Přístroj pro lymfatickou masáž je nyní připraven k použití.

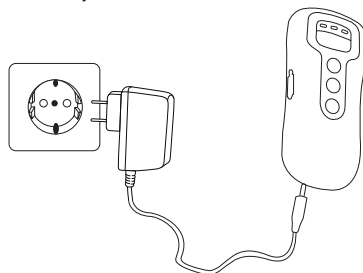

## 6. Použití

### 6.1 Zahájení masáže

#### POZOR:

- Během masáže neotevírejte suchý zip u manžet na nohy, protože by to mohlo negativně funkčnost přístroje. Suchý zip u manžet na nohy otevírejte pouze v případě, že je tlak na nohy během masáže nepříjemný, nebo stisknete tlačítko pro zastavení přístroje.
- Dbejte na to, aby vzduchové hadičky nebyly při používání zalomené.
- Dbejte na to, aby při používání nebyly manžety na nohy zakryty dekou nebo jinými předměty.

1. Dodržujte pokyny uvedené v kapitole „Uvedení do provozu“.

2. Přiložte manžety na nohy jednu po druhé těsně na holé nohy nebo na upnutou část oděvu (např. punčochové kalhoty) v dolní části nohou. Manžeta na nohy by měla být přiložena tak pevně, abyste pod ni mohli ještě zasunout dva prsty. Pokud byste cítili, že jsou manžety na nohy stále těsné, přiložte je tak, abyste pod ně mohli vložit ještě celou dlaň.

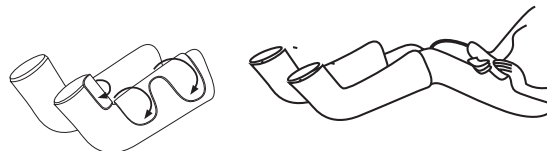

3. K dosažení optimálních výsledků si během použití položte nohy lehce pokrčené nebo je mějte lehce zvednuté, aby mohla krev lépe cirkulovat.

- Manžeta na levou nohu je na vnitřní straně označena písmenem „L“.
- Manžeta na pravou nohu je na vnitřní straně označena písmenem „R“.

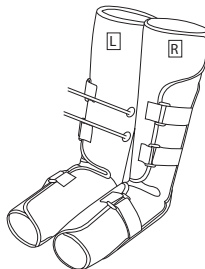

4. Spojte vzduchovou hadičku s manžetami na nohy. Dbejte na to, aby vzduchové hadičky seděly pevně a nemohly sklouznout.

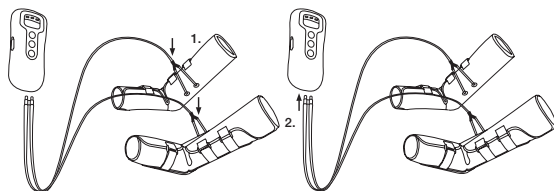

Spojte druhý konec vzduchové hadičky s přívodem vzduchu („in“) na ručním ovládači.

5. Stiskněte vypínač a zapněte přístroj pro lymfatickou masáž. Jakmile je přístroj zapnutý, svítí LED kontrolka časovače pro 20 minut.

6. Uvědomte si, že změnou nastavení časovače začíná časovač odpočítávat od začátku.

#### POZOR

Doporučujeme přístroj používat po dobu 20 až 30 minut. Při delším používání by mohly nohy znečitlivět a mohlo by dojít k přehřátí přístroje.

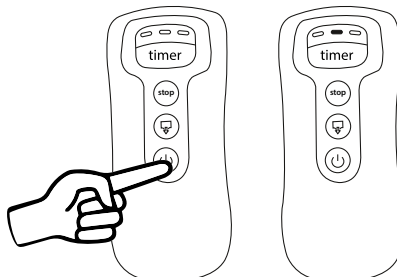

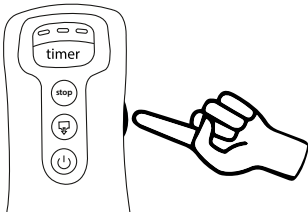
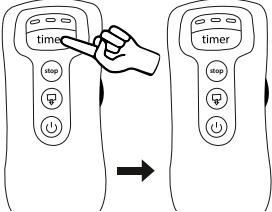
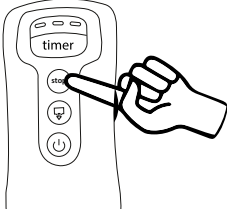

<p>7. Pomocí regulátoru tlaku vzduchu nastavte požadovanou intenzitu. Nastavte nejdříve nejnižší stupeň, abyste si na masáž pomalu zvykli. Pro optimální účinnost by měla být nastavená intenzita sice silná, ale přesto byste měli mít při masáži příjemný pocit.</p>	
<p>8. Stiskněte tlačítko „Timer“ a zvolte jednu z nabízených možností časového nastavení – 10 minut, 20 minut a 30 minut. Standardní nastavení je na 20 minut. Jestliže zbývá ještě 5 minut, bliká ukazatel aktuálního času pomalu; pokud zbývá již jen 1 minuta, bliká ukazatel aktuálního času rychle.</p>	
<p>9. Pokud byste při používání pociťovali příliš silný nebo nepříjemný tlak, stiskněte tlačítko „Stop“ a přerušte terapii.</p>	
<p><b>i Upozornění</b></p> <p><b>Přístroj pro lymfatickou masáž nyní začíná střídavě masírovat jednu nohu po druhé. Nohy nejsou nikdy masírovány současně.</b> Nejde o chybnou funkci přístroje.</p> <p><b>Přístroj je vybaven funkcí automatického vypnutí, která je nastavena na maximální provozní dobu 30 minut.</b></p> <p><b>Jestliže jsou baterie téměř vybité, začínají blikat kontrolky časovače směrem zprava doleva. Přístroj se po několika sekundách vypne a bude nyní v 30sekundovém režimu standby. Během této doby svítí všechny 3 kontrolky časovače.</b></p>	

## 6.2 Ukončení masáže

Pro ukončení masáže se musí přístroj nejdříve vypnout a pak je třeba vypustit vzduch z manžet na nohy. Postupujte takto:

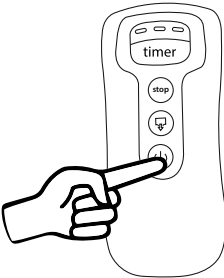
<p>1. Vypněte přístroj pro lymfatickou masáž stisknutím vypínače na ručním ovládači. LED kontrolka časovače zhasne. Přístroj je nyní v režimu standby na 30 sekund. Během této doby svítí všechny 3 LED kontrolky časovače.</p>	
---	---

2. Během 30sekundového režimu standby vytáhněte vzduchovou hadičku z ručního ovládače a zasuňte ji do bočního výstupu vzduchu (☞) na ovládači a stiskněte tlačítko pro výstup vzduchu [5]. Během této doby blikají 3 LED kontrolky časovače. Zhasnou, když budou tyto kroky ukončeny.

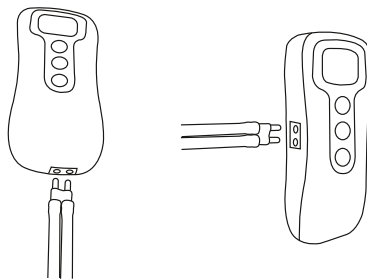

3. Otevřete suché zipy a sejměte manžety na nohy. Vytáhněte vzduchové hadičky na „spojce Y“ z manžet na nohy tak, aby krátké konce hadiček zůstaly připojené k manžetám na nohy (viz obr.). Pokud jste přístroj používali se síťovým adaptérem, odpojte ho od zásuvky a ovládače.

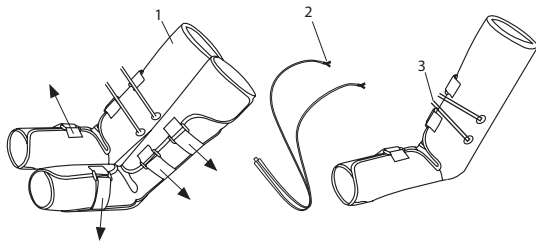

## 7. Čištění a uložení

### 7.1 Čištění manžet na nohy

- Před každým čištěním přístroj vypněte a vyjměte vzduchové hadičky (kromě krátkých konců hadiček) z manžet na nohy a ručního ovládače.
- Manžety na nohy čistěte jemnou, lehce navlhčenou utěrkou. K čištění nepoužívejte žádné chemické nebo abrazivní čisticí prostředky.
- Manžety na nohy opět použijte teprve tehdy, pokud jsou zcela suché.

### 7.2 Uložení

- Nepoužíváte-li přístroj delší dobu, vyjměte baterie z ovládače. Vyteklé baterie by mohly přístroj poškodit.
- Vzduchové hadičky ani manžety na nohy příliš nepřehýbejte.
- Přístroj skladujte v originálním balení na chladném, větraném místě.

## 8. Likvidace

V zájmu ochrany životního prostředí nelze přístroj po ukončení jeho životnosti likvidovat spolu s domácím odpadem. Přístroj zlikvidujte podle směrnice o odpadních elektrických a elektronických zařízeních (OEEZ). Pokud máte otázky, obraťte se na příslušný komunální úřad, který má na starosti likvidaci.



Použité, zcela vybité baterie se likvidují prostřednictvím speciálně označených sběrných nádob, ve sběrných pro zvláštní odpady nebo u prodejců elektrotechniky. Tuto povinnost ukládá zákon. Na bateriích s obsahem škodlivých látek se nacházejí tyto značky:

Pb = baterie obsahuje olovo, Cd = baterie obsahuje kadmium, Hg = baterie obsahuje rtuť.





## 9. Co dělat v případě problémů?

Problém	Možná příčina	Odstranění
Manžety na nohy se nenafukují.	Baterie jsou vybité.	Vyměňte baterie v ručním ovladači.
	Síťový adaptér není zapojený do zásuvky.	Síťový adaptér zapojte do vhodné zásuvky.
	Vzduchové hadičky nejsou správně zasunuté.	Opět zasuňte vzduchové hadičky.
Během masáže začínají blikat LED kontrolky časovače na ručním ovladači a přístroj se vypíná.	Baterie jsou vybité.	Vyměňte baterie v ručním ovladači.



Pokud zde není váš problém uveden, kontaktujte zákaznický servis.

## 10. Technické údaje

Tlak v manžetě	max. 120 mmHg (při správném použití podle popisu v kapitole 7.1.)
Velikost manžety	29–53 cm
Doba časovače	10–30 minut s odchylkou $\pm 10$ %
Napájení při provozu na baterie	6V DC (4 baterie 1,5V $\text{---}$ AA (alkalické typu LR06))
Přípustné provozní podmínky	+5 °C až +40 °C, relativní vlhkost vzduchu 15–93 % (nekondenzující), vnější tlak 700–1 060 hPa.
Přípustné podmínky pro uložení	-25 °C až +70 °C, relativní vlhkost vzduchu 0–93 % (nekondenzující), vnější tlak 700–1 060 hPa.
Podmínky přepravy	-25 °C až +70 °C, relativní vlhkost vzduchu 0–93 % (nekondenzující), vnější tlak 700–1 060 hPa.
Rozměry	manžeta na nohy: 61 × 67 × 0,5 cm ruční ovladač: 17 × 7,7 × 3 cm
Celková hmotnost	cca 1 400 g (bez adaptéru)
Třída ochrany	
Klasifikace	typ BF 

Sériové číslo se nachází na přístroji nebo v přihrádce na baterie.

## 11. Síťový adaptér

Napájení při provozu na síť	Vstup: 100–240 V $\sim$ , 50/60 Hz; 200 mA Výstup: 6V DC, 500 mA
Polarita	
Třída ochrany	

## Poznámky k elektromagnetické kompatibilitě

- Přístroj odpovídá požadavkům směrnice 93/42/EHS pro zdravotnické prostředky, požadavkům zákona o zdravotnických prostředcích a evropské normy EN 60601-1-2 (shoda s CISPR 11, IEC61000-4-2, IEC61000-4-4, IEC61000-4-5, IEC61000-4-6, IEC61000-4-11, IEC61000-4-8) a podléhá zvláštním preventivním opatřením, která se týkají elektromagnetické kompatibility. Přístroj je vhodný pro použití ve všech prostředích, která jsou uvedena v tomto návodu k použití, včetně domácího prostředí.
- Přístroj je vhodný pro použití ve všech prostředích, která jsou uvedena v tomto návodu k použití, včetně domácího prostředí.
- Přístroj lze při výskytu elektromagnetických poruchových veličin používat podle okolností jen v omezené míře. V důsledku toho se mohou například objevit chybová hlášení nebo může dojít k výpadku displeje/přístroje.
- Nepoužívejte přístroj v bezprostřední blízkosti jiných přístrojů nebo s přístroji naskládanými na sobě, neboť by mohlo dojít k chybnému způsobu provozu. Pokud by však bylo použito ve výše uvedené podobě nutné, měli byste tento přístroj i ostatní přístroje sledovat a přesvědčit se, že pracují správně.
- Používání jiného příslušenství, než které určil nebo poskytl výrobce tohoto přístroje, může mít za následek zvýšené rušivé elektromagnetické záření nebo sníženou elektromagnetickou odolnost přístroje a způsobit chybný způsob provozu.

## 12. Záruka/servis

Při uplatňování nároků z odpovědnosti za vady se obraťte na místního prodejce nebo místní pobočku (viz seznam „Service international“).

Při zasílání přístroje přiložte kopii dokladu o koupi a stručný popis závady.

Platí tyto záruční podmínky:

1. Záruční doba produktů BEURER činí 3 let nebo – pokud je delší – rozhodující je záruční doba od data nákupu platná v příslušné zemi.  
Při uplatňování nároku z odpovědnosti za vady je nutné doložit datum nákupu dokladem o koupi nebo fakturou.
2. Opravou (celého přístroje nebo jeho částí) se záruční lhůta neprodlužuje.
3. Záruka se nevztahuje na poškození v důsledku
  - a. neodborné manipulace, např. při nedodržení uživatelských pokynů.
  - b. oprav nebo změn ze strany zákazníka nebo neoprávněných osob.
  - c. přepravy od výrobce k zákazníkovi nebo během přepravy do servisního střediska.
  - d. Záruka se nevztahuje na příslušenství, které podléhá běžnému opotřebení (manžeta, baterie atd.).
4. Odpovědnost za následné přímé nebo nepřímé škody způsobené přístrojem je vyloučena v případě, že byly při poškození uznány nároky z odpovědnosti za vady.

## Obsah

<b>1. Použitie podľa určenia .....</b>	<b>15</b>	<b>7. Čistenie a uskladnenie.....</b>	<b>21</b>
<b>2. Na oboznámenie sa.....</b>	<b>15</b>	7.1 Čistenie manžiet na nohy .....	21
<b>3. Bezpečnostné upozornenia.....</b>	<b>15</b>	7.2 Uskladnenie .....	21
<b>4. Popis prístroja .....</b>	<b>18</b>	<b>8. Likvidácia .....</b>	<b>21</b>
<b>5. Uvedenie do prevádzky .....</b>	<b>18</b>	<b>9. Čo robiť, ak sa vyskytnú problémy? .....</b>	<b>22</b>
5.1 Uvedenie do prevádzky s batériami .....	18	<b>10. Technické údaje.....</b>	<b>22</b>
5.2 Uvedenie do prevádzky so sieťovým zdrojom	18	<b>11. Sieťový diel.....</b>	<b>22</b>
<b>6. Použitie.....</b>	<b>19</b>	<b>12. Záruka/servis .....</b>	<b>23</b>
6.1 Začiatok používania .....	19		
6.2 Ukončenie používania .....	20		

## Vážená zákazníčka, vážený zákazník,

teší nás, že ste sa rozhodli pre výrobok z nášho sortimentu. Naše meno zaručuje hodnotné a dôkladne odskúšané produkty najvyššej kvality z oblasti tepla, hmotnosti, krvného tlaku, telesnej teploty, tepu, jemnej terapie, masáže, krásy, detí a vzduchu.

S priateľským odporúčaním

Váš tím Beurer



**Starostlivo si prečítajte tento návod na obsluhu, uschovajte ho na neskoršie použitie, sprístupnite ho aj iným používateľom a dodržiavajte pokyny v ňom uvedené.**













## VÝSTRAHA

- Prístroj je určený iba na použitie v domácom/súkromnom prostredí, nie na komerčné použitie.
- Tento prístroj môžu používať deti vo veku od 8 rokov ako aj osoby s obmedzenými fyzickými, sensorickými alebo duševnými schopnosťami, s nedostatkom skúseností alebo s nedostatočnými vedomosťami, ak sú pod dohľadom alebo ak boli poučené o bezpečnom používaní prístroja a ak rozumejú nebezpečenstvám, ktoré z toho vyplývajú.
- Deti sa nesmú hrať s prístrojom.
- Čistenie a používateľskú údržbu nesmú vykonávať deti bez dozoru.
- Prístroj nepoužívajte, ak nesie známky poškodenia alebo ak nefunguje správne. V takom prípade kontaktujte zákaznícky servis.
- Opravy môže vykonávať len zákaznícky servis alebo autorizovaní predajcovia.
- V prípade, že sa poškodí elektrické prírodné vedenie tohto prístroja, musí sa toto vedenie odstrániť. Ak ho nie je možné odobrať, prístroj sa musí zlikvidovať.

## Vysvetlenie symbolov

V tomto návode na obsluhu a na prístroji sú použité nasledujúce symboly:

	<b>VÝSTRAHA</b> Výstražné upozornenie poukazujúce na nebezpečenstvo zranenia alebo ohrozenie vášho zdravia.	<b>Transportation</b> 	Prípustná prepravná teplota a vlhkosť vzduchu
	<b>POZOR</b> Bezpečnostné upozornenie na možné škody na prístroji/príslušenstve.		Sieťový adaptér
		<b>IP 21</b>	Ochrana pred vniknutím cudzích predmetov $\geq 12,5$ mm a proti zvisle kvapkajúcej vode
	<b>Upozornenie</b> Upozornenie na dôležité informácie.		Jednosmerný prúd
	Dodržujte návod na obsluhu		Sériové číslo
	Výrobca		Nízkofrekvenčné elektromagnetické žiarenie
	Trieda ochrany II		Vhodný len na prevádzku v interiéri
	Aplikačná časť typ BF		Prístroj zlikvidujte v súlade so smernicou ES o odpadoch z elektrických a elektronických zariadení WEEE (Waste Electrical and Electronic Equipment).
<b>Operating</b> 	Prípustná prevádzková teplota a vlhkosť vzduchu	<b>EAC</b>	Označenie certifikátu pre produkty, ktoré sa vyvážajú do Ruskej federácie a krajín Spoločenstva nezávislých štátov.
<b>Storage</b> 	Prípustná skladovacia teplota a vlhkosť vzduchu	<b>CE</b> 0483	Symbol CE potvrdzuje súlad so základnými požiadavkami smernice 93/42/EHS o zdravotníckych pomôckach.
	Obal ekologicky zlikvidujte.		

## Obsah balenia

Skontrolujte rozsah dodávky, či jej kartónový obal nevykazuje vonkajšie poškodenia a či je obsah balenia kompletný. Pred použitím sa musíte uistiť, že tréner žil a príslušenstvo nevykazujú žiadne viditeľné poškodenia a že je odstránený všetok obalový materiál. V prípade pochybností ho nepoužívajte a obráťte sa na vášho predajcu alebo na uvedenú telefónickú linku servisu.

- 1 x manžeta na nohu vpravo
- 1 x manžeta na nohu vľavo
- 2 x vzduchová hadica
- 1 x ručný spínač
- 1 x úložná taštička
- 4 x AA batéria (1,5 V)
- 1 x sieťový zdroj
- 1 x tento návod na obsluhu

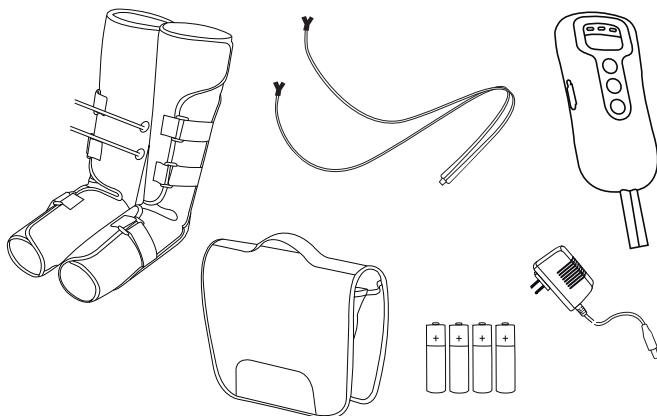

## 1. Použitie podľa určenia

Tréner žíl používajte výlučne na ľudských nohách. Tréner žíl je určený len na **osobné** súkromné použitie. Tréner žíl **NIE JE** určený na komerčné použitie. Prístroj nemôže nahradiť liečbu lekárom.



### VÝSTRAHA

Prístroj používajte výlučne na účel, pre ktorý bol vyvinutý, a spôsobom uvedeným v návode na obsluhu. Každé neodborné použitie môže byť nebezpečné! Výrobca neručí za škody, ktoré vzniknú v dôsledku neodborného alebo nesprávneho použitia.

### Informácia k použitiu:

- Na zlepšenie cirkulácie krvi v žilách.
- Na prevenciu krčových a metličkových žíl.
- Na zmiernenie opuchov a pocitu ťažkých nôh.
- Na ošetrovanie svalového napätia po športovom výkone.
- Na ošetrovanie športových poranení, ako sú pomliaždeniny a vyvrtnutia.
- Na ošetrovanie krvných výronov.

**Typ použitia:** v uzavretých priestoroch

## 2. Na oboznámenie sa

Kto by ten problém nepoznal: Po dlhom, namáhavom dni má človek pocit ťažkých a opuchnutých nôh. Je to následok toho, že máme príliš málo pohybu alebo že nohy zaťažujeme dlhšiu dobu iba jednostranne (napr. dlhým sedením v kancelárii, počas dlhých letov v lietadle alebo dlhodobým státím).

Za účelom preventívneho pôsobenia proti týmto symptómom poskytuje tréner žíl revitalizujúcu kompresnú masáž. Táto kompresná masáž účinkuje nasledovne: V prípade slabých alebo chorých žíl sa žilové chlopne nezatvárajú. Krv klesá nadol. Vďaka tlaku kompresnej masáže sa obnoví funkcia zatvárania žilových chlopní. Podporí sa tok krvi smerom k srdcu.

Revitalizujúca kompresná masáž sa uskutočňuje prostredníctvom dvoch manžiet na nohy so zabudovanými nafukovacími a vypúšťajúcimi sa vzduchovými vankúšikmi, ktoré podporujú cirkuláciu krvi. Vďaka plynule regulovateľnej intenzite masáže/tlaku vzduchu môže byť tréner žíl individuálne prispôbostený vašim potrebám.

Prostredníctvom striedavého nafukovania manžiet na nohy je možné zmierniť opuchy a pocit ťažkých nôh. Okrem toho je možné zmierniť svalové napätie v oblasti lýtok a chodidiel. Tiež je možné predchádzať krčovým žilám a problémom s krčovými žilami, ako aj metličkovým žilám. Okrem toho sa zlepši cirkulácia krvi v žilách vďaka obnoveniu funkcie žíl.

Manžety na nohy poskytujú príjemný ergonomický tvar, pretože pomocou suchých zipsov sa dajú individuálne prispôsobiť nohám. Vďaka kompaktnej konštrukcii a dodanej úložnej taštičke je možné tréner žíl používať doma aj na cestách.



### Upozornenie

Tréner žíl je po vyčistení manžiet na nohy vhodný na opätovné použitie.

## 3. Bezpečnostné upozornenia

Pri nedodržaní nasledujúcich upozornení môže dôjsť k škodám na zdraví osôb alebo vecným škodám.



### VÝSTRAHA

Obal uchováajte mimo dosahu detí. Hrozí nebezpečenstvo udusenía.



### VÝSTRAHA

Tréner žíl **nepoužívajte**

- v prípade chorobnej zmeny alebo poranenia v oblasti nôh (napr. pri krehkých kostiach, otvorených ranách, atď.),
- počas tehotenstva,
- počas spánku,
- pri zvieratách,

- pri činnostiach, pri ktorých môžu byť nebezpečné nepredvídané reakcie,
- po užití látok, ktoré spôsobujú obmedzenie schopnosti vnímania (napr. lieky proti bolesti, alkohol),
- dlhšie ako 30 minút (nebezpečenstvo prehriatia) a pred opätovným použitím nechajte tréner žil minimálne 20 minút vychladnúť,
- pri akútnych pacientoch alebo osobách, ktoré sa nachádzajú v lekárskej opatere.

**Ak si nie ste istý, či je pre vás tréner žil vhodný, poraďte sa so svojim lekárom.**

**Pred použitím trénera žil sa poraďte so svojim lekárom, a to predovšetkým:**

- ak trpíte závažným ochorením alebo ste podstúpili operáciu nôh,
- ak máte implantovaný kardiostimulátor, implantáty alebo iné pomôcky,
- v prípade trombózy a podozrení na trombózu,
- pri diabete,
- ak máte bolesti neznámeho pôvodu,
- pri akútnych zápaloch,
- pri poruchách srdcového rytmu s vodou v nohách,
- pri pokročilom cievnom ochorení,
- pri pľúcnych edémoch,
- pri vysokom tlaku,
- pri zhubných nádoroch

### **VÝSTRAHA**

- Výrobok sa nesmie používať spolu s vysokofrekvenčnými prístrojmi, aby ste predišli popáleninám alebo vecným škodám.
- Biokompatibilita. Žiaden z materiálov, s ktorými pacient alebo používateľ príde do kontaktu, nie je neprimerane rizikový. Naše výrobky pozostávajú zo všeobecne bežných materiálov.
- Nedotýkajte sa sieťového adaptéra na jednosmerné napätie, aby ste predišli zásahu elektrickým prúdom.
- Ručný spínač položte počas používania vedľa tela.
- S výrobkom zaobchádzajte opatrne, aby nespadol a nezranil vás.
- Osoby, ktorých sa to týka, by mali pred použitím výrobku vyhľadať lekára: tehotné ženy, ženy s menštruáciou, osoby s citlivou pokožkou, srdcovými ochoreniami, nezvyčajným tlakom krvi, zhubnými nádormi, ochoreniami mozgových ciev, akútnymi ochoreniami alebo osoby v lekárskej starostlivosti.
- Tento výrobok nesmú používať osoby s poruchami citlivosti pokožky alebo také, ktoré necitlivo reagujú na tlak.
- Tento výrobok nepoužívajte pri kúpaní alebo počas spánku.
- Pacienti s krvácaním do mozgu: Výrobok nepoužívajte pri pacientoch v nestabilnom stave. Pacienti so sekundárnymi ochoreniami by mali tento výrobok používať pod dohľadom lekára.
- Pacienti s hnisavými zápalmi, akútnou otravou krvi a kontinuálnou hypertermiou nesmú tento výrobok používať.
- Pacienti s akútnymi kardiovaskulárnymi ochoreniami a ochoreniami mozgových ciev nesmú tento výrobok používať.
- Tento výrobok používajte len na nohách a chodidlách. Pacienti s kožnými ochoreniami na nohách a chodidlách by nemali tento výrobok používať.
- Počas používania tohto výrobku nekráčajte ani sa nepohybujte, pretože to môže u pacientov vyvolať ťažkosti. Okrem toho tým môžete poškodiť výrobok.
- Nepoužívajte tento výrobok u detí alebo osôb s poruchami vedomia.
- Ak výrobok vyvolá u používateľa ťažkosti, musí sa používanie okamžite prerušiť a musí vyhľadať lekára.
- Tento výrobok nepoužívajte s inými zdravotníckymi elektrickými prístrojmi, napr. kardiostimulátormi, umelými zariadeniami na mimotelový obeh alebo inými elektrickými prístrojmi na udržiavanie života, elektrokardiografmi a ostatnými zdravotníckymi elektrickými prístrojmi. Ich nedodržanie môže byť nebezpečné.
- Tento výrobok nerozoberajte, neopravujte ani nemodifikujte, aby ste predišli chybným funkciám alebo zásahom elektrickým prúdom.
- V núdzových prípadoch by mal byť tento výrobok umiestnený tak, aby sa zástrčka dala jednoducho posunúť nabok.

### **POZOR**

- Výrobok po jeho použití alebo mimo prevádzky odpojte od napájania.
- Nepoužívajte tento výrobok na miestach s vysokými teplotami, nebezpečenstvom vznietenia, elektromagnetickým žiarením alebo vysokou vlhkosťou vzduchu.



- Ak zákaznik používa tento výrobok spolu s vysokofrekvenčnými chirurgickými zariadeniami, môže sa výrobok poškodiť. Keď sa výrobok používa v blízkosti (1 m) terapeutických krátkovlnných alebo mikrovlnných zariadení, nefunguje výrobok prípadne spoľahlivo.
- Bez súhlasu výrobcu nevykonávajúte na tomto prístroji žiadne zmeny.

### **VÝSTRAHA: Zásah elektrickým prúdom**

S trénerom žíl je, rovnako ako s každým elektrickým prístrojom, potrebné zaobchádzať opatrne a obozretne, aby ste predišli nebezpečenstvu zásahu elektrickým prúdom.

Preto

- trénera žíl používajte len s dodaným sieťovým zdrojom a so sieťovým napätím uvedeným na typovom štítku,
- nepoužívajte tréner žíl alebo príslušenstvo pokiaľ sú viditeľne poškodené,
- nepoužívajte prístroj počas búrky.

Trénera žíl ihneď vypnite, ak sa pokazí alebo sa vyskytnú poruchy, a odpojte trénera žíl z elektriny. Netahajte za napájací kábel alebo za prístroj, ak chcete sieťový zdroj vytiahnuť zo zásuvky. Nikdy nedržte alebo nenoste prístroj za elektrický kábel. Dodržujte odstup medzi káblami a teplými povrchmi. Kábel neprivierajte, nelámte ani netočte. Nezasúvajte žiadne ihly alebo ostré predmety. Za žiadnych okolností neotvárajte ručný spínač.

Uistite sa, že prístroj, ručný spínač ani napájací kábel neprichádza do styku s vodou, parou ani inými tekutinami. Používajte prístroj len v suchých miestnostiach (napr. nikdy NIE vo vani, saune).

V žiadnom prípade nesiahajte na trénera žíl, ktorý spadol do vody. Okamžite vytiahnite sieťový zdroj zo zásuvky. Prístroj nepoužívajte, ak je tréner žíl alebo príslušenstvo viditeľne poškodené. Prístroj nevystavujte otrasom a ne nechajte ho spadnúť na zem.

### **VÝSTRAHA: Oprava**

Opravy elektrických spotrebičov smú vykonávať iba odborníci. Pri neodbornej oprave môže používateľovi hroziť značné nebezpečenstvo. Pri opravách sa obráťte na zákaznícky servis alebo na autorizovaného predajcu.

### **VÝSTRAHA: Nebezpečenstvo požiaru**

V prípade použitia prístroja v rozpore s jeho určením, resp. v prípade nedodržania tohto návodu na obsluhu hrozí za určitých okolností nebezpečenstvo požiaru!

Preto

- prístroj nikdy nepoužívajte zakrytý, napr. dekou, vankúšom, ...
- prístroj nikdy nepoužívajte v blízkosti benzínu alebo iných ľahko zápalných látok.

### **VÝSTRAHA: Batérie**

- Ak dôjde ku kontaktu tekutiny z článku batérie s pokožkou alebo očami, postihnuté miesto vymyte vodou a vyhľadajte lekársku pomoc.
- Nebezpečenstvo prehltnutia! Malé deti by mohli batérie prehltnúť a zadusiť sa nimi. Z tohto dôvodu skladujte batérie mimo dosahu malých detí!
- Dbajte na označenie polarít plus (+) a mínus (-).
- Keď batéria vytečie, nasadte si ochranné rukavice a priehradku na batérie vyčistite suchou handričkou.
- Nebezpečenstvo výbuchu! Batérie nikdy nehádzte do ohňa.
- Keď prístroj dlhší čas nepoužívate, vyberte batérie z priehradky na batérie.
- Batérie vždy vymieňajte naraz.
- Nepoužívajte nabíjateľné batérie!
- Batérie nerozoberajte, neotvárajte ani neštiepte.

### **POZOR: Manipulácia**

Po každom použití a pred každým čistením musíte prístroj vypnúť a vytiahnuť zo zásuvky.

- Dbajte na to, aby vzduchové hadice neboli zlomené.
- Na manžety na nohy si nesadajte ani nestúpajte celou váhou. Na manžety na nohy alebo ručný spínač nekladte žiadne predmety.
- Prístroj chráňte pred vysokými teplotami.

## 4. Popis prístroja

1. vstup vzduchu („in“)
2. elektrická prípojka
3. výstup vzduchu
4. tlačidlo zapnutia/vypnutia
5. tlačidlo výstupu vzduchu
6. tlačidlo Stop\*
7. tlačidlo časovača  
10/20/30 min.
8. vzduchové hadice
9. prípojka pre vzduchové hadice

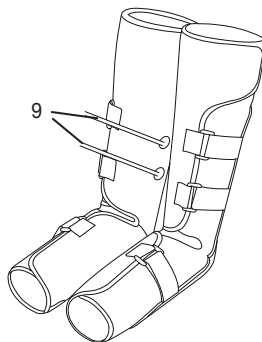
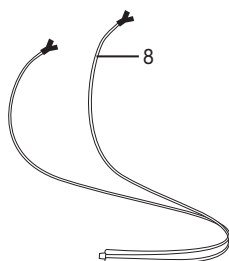
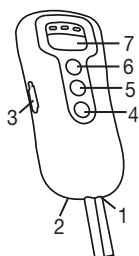

(\*tlačidlo Stop preruší nafukovanie pri nepríjemnom a vysokom tlaku)

## 5. Uvedenie do prevádzky

- Odstráňte balenie.
- Odstráňte modrú ochranu na suchých zipsoch manžiet na nohy.
- Skontrolujte prístroj, sieťový zdroj a kábel, či nie sú poškodené.
- Tréner žil môžete prevádzkovať s batériami (4 x typ 1,5 V AA Alkaline Type LR06) alebo so sieťovým zdrojom, ktorý je súčasťou dodávky.

### 5.1 Uvedenie do prevádzky s batériami

1. Otvorte priehradku na batérie na zadnej strane ručného spínača.
2. Vložte štyri batérie typu 1,5 V AA (Alkaline Type LR06). Bezpodmienečne dbajte na to, aby ste pri vkladaní batérii dodržali vyznačenú polaritu. Všímajte si obrázok v priehradke na batérie. Nepoužívajte nabíjateľné batérie.
3. Zatvorte priehradku na batérie na zadnej strane ručného spínača tak, aby počutelné a cititeľné zapadol.

### 5.2 Uvedenie do prevádzky so sieťovým zdrojom

#### Upozornenie

Skôr než začnete s uvádzaním prístroja do prevádzky so sieťovým zdrojom dbajte na to, aby sa v priehradke na batérie v ručnom spínači nenachádzali žiadne batérie.

1. Sieťový zdroj pripojte zobrazeným spôsobom k ručnému spínaču.
2. Druhý koniec sieťového zdroja zapojte do vhodnej zásuvky.
3. Tréner žil je teraz pripravený na použitie.

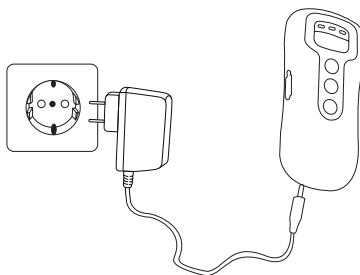

## 6. Použitie

### 6.1 Začiatok používania

#### POZOR:

- Počas používania neotvárajte suchý zips na manžetách na nohy, pretože to môže negatívne ovplyvniť funkčnosť prístroja. Suchý zips na manžetách na nohy otvorte iba vtedy, ak je tlak na nohy počas používania neprijemný alebo stlačte tlačidlo Stop.
- Dbajte na to, aby počas používania nedošlo k zlomeniu vzduchových hadíc.
- Dbajte na to, aby počas používania nedošlo k zakrytiu manžiet na nohy dekou alebo inými predmetmi.

1. Dodržiavajte pokyny uvedené v kapitole „Uvedenie do prevádzky“.

2. Zobrazeným spôsobom si nasadíte manžety na nohy tesne na holú nohu alebo na tesne priliehajúce časti odevu (napr. pančuchové nohavičky) na predkolení a chodidle.

Manžety na nohy by mali byť založené tak tesne, aby sa pod tieto manžety na nohy zmestili ešte dva prsty. V prípade, že máte pocit, že sú manžety na nohy príliš tesné, nasadíte manžety na nohy tak, aby sa pod ne vošla ešte dlaň ruky.

3. Pre dosiahnutie optimálnych výsledkov si nohy počas používania prístroja položte do mierne ohnutej/vyvýšenej polohy, aby mohla krv lepšie cirkulovať.

- Manžeta na ľavú nohu je na vnútornej strane označená písmenom „L“.
- Manžeta na pravú nohu je na vnútornej strane označená písmenom „R“.

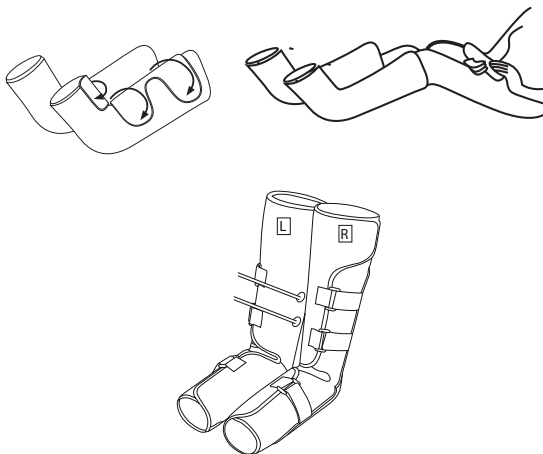

4. Vzduchovú hadicu pripojte k manžetám na nohy. Dbajte na to, aby vzduchové hadice boli pevne upevnené a nemohli sklúzať.

Druhý koniec vzduchovej hadice pripojte ku vstupu vzduchu („in“) na ručnom spínači.

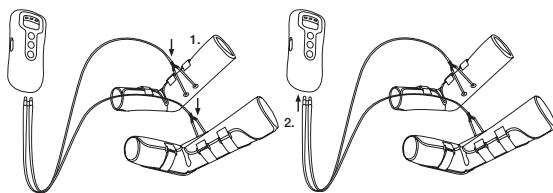

5. Na zapnutie trénera žíl stlačte tlačidlo zapnutia/vypnutia. Hneď po zapnutí prístroja sa rozsvieti 20 minútová LED dióda časovača.

6. Vezmite na vedomie, že zmenou nastavenia časovača začne časovač počítať odznova.

#### POZOR

Odporúčame dobu používania 20 až 30 minút. V prípade dlhšieho používania sa môže vyskytnúť pocit utopenosti v nohách a môže dôjsť k prehriatiu prístroja.

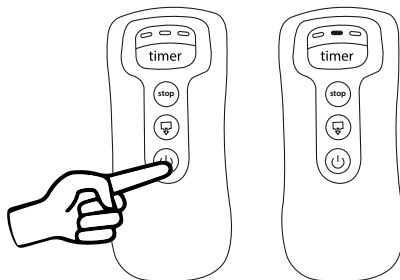

7. Pomocou regulátora tlaku vzduchu nastavte požadovanú intenzitu. Začnite najskôr na najnižšom stupni, aby ste si pomaly zvykli na masáž.  
Pre optimálny účinok by nastavená intenzita mala byť síce vysoká, zároveň však stále vnímaná ako príjemná.

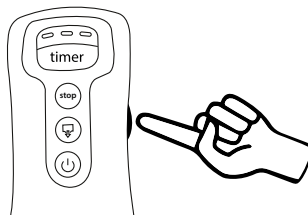

8. Stlačte tlačidlo „Timer (časovač)“ na prepínanie medzi tromi nastaveniami času – 10 minút, 20 minút a 30 minút. Štandardná hodnota je 20 minút. Ak je zostávajúci čas 5 minút, bliká zobrazenie aktuálneho času pomaly; ak je zostávajúci čas 1 minúta, bliká zobrazenie aktuálneho času rýchlo.

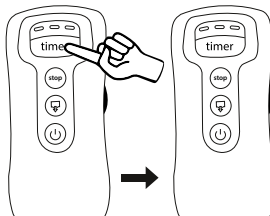

9. Ak sa pri používaní vyskytne pocit príliš silného alebo nepríjemného tlaku, stlačte tlačidlo „Stop“ na prerušenie ošetrovania.

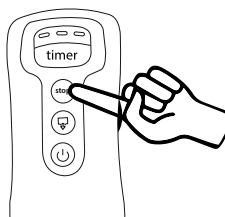

### **i** Upozornenie

**Tréner žíl následne začne postupne a striedavo masírovať nohy. Nohy sa nikdy nemasírujú súčasne. Nejde o chybu prístroja.**

**Prístroj disponuje automatickým vypínaním, ktoré je nastavené na maximálnu prevádzkovú dobu 30 minút.**

**Ak sú batérie takmer vybité, začnú blikať LED diódy časovača sprava doľava. Prístroj sa po niekoľkých sekundách vypne a nachádza sa v 30 sekundovom pohotovostnom režime. Počas tohto času svietia všetky 3 LED diódy časovača.**

## 6.2 Ukončenie používania

Na ukončenie používania sa musí prístroj najskôr vypnúť a následne sa musí vypustiť vzduch z manžiet na nohy. Za tým účelom postupujte nasledovne:

1. Trénera žíl vypnite stlačením tlačidla zapnutia/vypnutia na ručnom spínači. Nastavená LED dióda časovača zhasne. Prístroj sa teraz nachádza v 30 sekundovom pohotovostnom režime. Počas tohto času svietia všetky 3 LED diódy časovača.

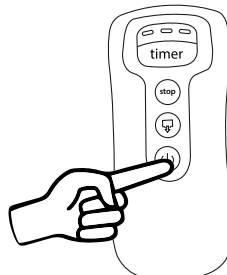

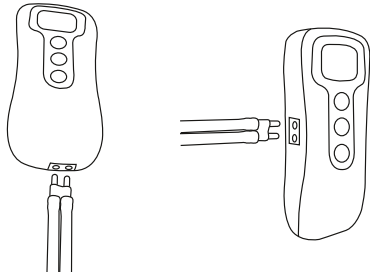
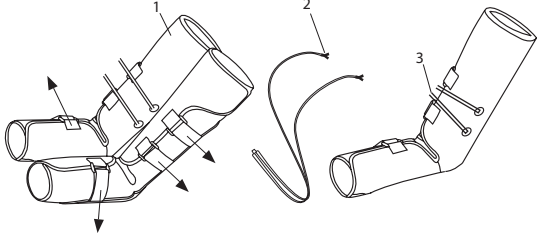
<p>2. Počas 30 sekundového pohotovostného režimu vytiahnite vzduchovú hadicu z ručného spínača a zasuňte vzduchovú hadicu do bočného výstupu vzduchu (↵) ručného spínača a stlačte tlačidlo výstupu vzduchu [5]. Počas toho blikajú všetky 3 LED diódy časovača. Keď je proces ukončený, znovu sa vypnú.</p>	
<p>3. Následne otvorte suché zipsy a odoberte manžety na nohy. Z manžiet na nohy vytiahnite vzduchové hadice za „spojovací kus Y“ tak, aby krátke koncovky hadíc zostali zapojené v manžetách na nohy. Ak ste prístroj používali so sieťovým zdrojom, sieťový zdroj vytiahnite zo zásuvky a ručného spínača.</p>	

## 7. Čistenie a uskladnenie

### 7.1 Čistenie manžiet na nohy

- Pred každým čistením prístroj vypnite a odpojte vzduchové hadice (okrem krátkych koncoviek hadíc) z manžiet na nohy a ručného spínača.
- Manžety na nohy čistite mäkkou, mierne navlhčenou utierkou. Na čistenie nepoužívajte žiadne chemické alebo abrazívne čistiace prostriedky.
- Manžety na nohy opäť použite až vtedy, keď sú úplne suché.

### 7.2 Uskladnenie

- Ak prístroj dlhší čas nepoužívate, vyberte batérie z ručného prístroja. Vytečené batérie môžu prístroj poškodiť.
- Vzduchové hadice a manžety na nohy príliš neohýbajte.
- Prístroj skladujte na chladnom, vetranom mieste v originálnom obale.

## 8. Likvidácia

V záujme ochrany životného prostredia sa prístroj po ukončení životnosti nesmie likvidovať s domovým odpadom. Prístroj zlikvidujte v súlade so smernicou ES o odpadoch z elektrických a elektronických zariadení – WEEE (Waste Electrical and Electronic Equipment). V prípade otázok sa obráťte na miestny úrad zodpovedný za likvidáciu.

Spotrebované úplne vybité batérie musíte likvidovať vložením do špeciálne označených zberných nádob, odovzdaním na zberných miestach alebo v obchodoch s elektronikou. Je to vaša zákonom daná povinnosť.

Na batériách obsahujúcich škodlivé látky nájdete tieto značky:

Pb = batéria obsahuje olovo, Cd = batéria obsahuje kadmium, Hg = batéria obsahuje ortuť.





## 9. Čo robiť, ak sa vyskytnú problémy?

Problém	Možná príčina	Odstránenie
Manžety na nohy sa nenafukujú	Batérie sú vybité	Vymeňte batérie v ručnom spínači.
	Sietový zdroj nie je zapojený	Sietový zdroj zapojte do vhodnej sieťovej zástrčky.
	Vzduchové hadice nie sú správne zapojené	Opäť zapojte vzduchové hadice.
Počas používania začnú na ručnom prístroji blikať LED diódy časovača a prístroj sa vypne	Batérie sú vybité	Vymeňte batérie v ručnom spínači.



V prípade, že tu váš problém nie je uvedený, kontaktujte náš zákaznický servis.

## 10. Technické údaje

Tlak manžety	max. 120 mmHg (pri správnom použití ako je popísané v kapitole 7.1.)
Veľkosť manžety	29–53 cm
Trvanie načasovania	10–30 minút s odchýlkou $\pm 10\%$
Napájanie pri prevádzke s batériami	6 V DC (4 x 1,5 V = AA batérie (Alkaline Type LR06))
Prípustné prevádzkové podmienky	+5 °C až +40 °C, 15–93 % relatívna vlhkosť vzduchu (bez kondenzácie), 700 hPa–1060 hPa okolitý tlak.
Prípustné podmienky skladovania	-25 °C až +70 °C, 0–93 % relatívna vlhkosť vzduchu (bez kondenzácie), 700–1060 hPa okolitý tlak.
Prípustné prepravné podmienky	-25 °C až +70 °C, 0–93 % relatívna vlhkosť vzduchu (bez kondenzácie), 700–1060 hPa okolitý tlak.
Rozmery	Manžeta na nohy: 61 x 67 x 0,5 cm Ručný spínač: 17 x 7,7 x 3 cm
Celková hmotnosť	cca 1400 g (bez sieťového zdroja)
Trieda ochrany	
Klasifikácia	Typ BF 

Sériové číslo sa nachádza na zariadení alebo v priehradke na batérie.

## 11. Sieťový diel

Napájanie pri sieťovej prevádzke	Vstup: 100 – 240V~ 50/60 Hz, 200 mA Výstup: 6V DC, 500 mA
Polarita	
Trieda ochrany	

## Informácie o elektromagnetickej kompatibilite

- Prístroj zodpovedá smernici EÚ 93/42/EEC, pre medicínske výroby, zákonu o medicínskych výrobkoch a európskej norme EN 60601-1-2 (zhoda s CISPR 11, IEC61000-4-2, IEC61000-4- 4, IEC61000-4- 5, IEC61000-4- 6, IEC61000-4- 11, IEC61000-4-8) a podlieha mimoriadnym bezpečnostným opatreniam s ohľadom na elektromagnetickú kompatibilitu. Prístroj je navrhnutý tak, aby mohol byť prevádzkovaný vo všetkých prostrediach uvedených v tomto návode na použitie, vrátane domáceho prostredia.
- Prístroj je navrhnutý tak, aby mohol byť prevádzkovaný vo všetkých prostrediach uvedených v tejto príručke, vrátane domáceho prostredia.
- V prítomnosti elektromagnetického rušenia môže byť prístroj za určitých okolností používaný iba v obmedzenej miere. V dôsledku toho sa môžu vyskytnúť napr. chybové hlásenia alebo porucha displeja/prístroja.
- Treba sa vyhnúť tomu, aby sa tento prístroj používal spolu s inými prístrojmi alebo s ďalšími prístrojmi v stohovanej forme, pretože to môže mať za následok chybný spôsob prevádzky. Ak je napriek tomu potrebné použitie popísaným spôsobom, tento prístroj a ďalšie prístroje je nutné sledovať, aby ste sa presvedčili, že fungujú správne.
- Použitím iného príslušenstva ako toho, ktoré stanovil alebo zabezpečil výrobca tohto prístroja, môže mať za následok zvýšené rušivé elektromagnetické vyžarovanie alebo zníženú elektromagnetickú odolnosť zariadenia a môže viesť k chybnému spôsobu prevádzky.

## 12. Záruka/servis

V prípade záručných nárokov sa obráťte na svojho miestneho obchodníka alebo miestne zastúpenie (pozri zoznam „Service international“).

V prípade zaslania prístroja priložte kópiu pokladničného dokladu a krátky popis chyby.

Platia nasledujúce záručné podmienky:

1. Záručná doba pre výroby BEURER je 3 roky alebo – ak je dlhšia – je rozhodujúca záručná doba od dátumu kúpy platná v príslušnej krajine.  
V prípade nároku na záruku sa musí preukázať dátum kúpy pomocou pokladničného dokladu alebo faktúry.
2. Opravami (celého prístroja alebo jeho častí) sa záručná doba nepredlžuje.
3. Záruka sa netýka poškodení v dôsledku
  - a. nesprávnej manipulácie, napr. v dôsledku nedodržania pokynov na používanie;
  - b. opráv alebo zmien zo strany zákazníka alebo nepovolanych osôb;
  - c. prepravy od výrobcu k zákazníkovi alebo počas prepravy do servisného strediska;
  - d. záruka neplatí na príslušenstvo, ktoré podlieha bežnému opotrebovaniu (manžeta, batérie atď.).
4. Takisto je potom vylúčená záruka na priame alebo nepriame následné škody spôsobené prístrojom, keď sa pri poškodení prístroja uzná nárok na záruku.

